

## 定置式

### 寸法図

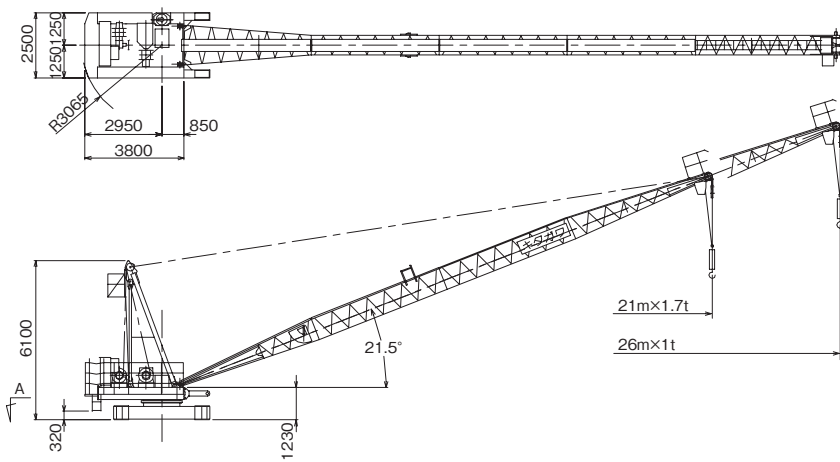

### 架台

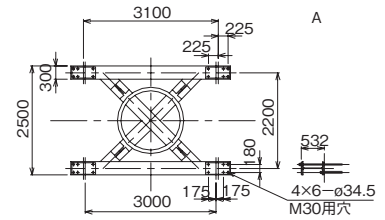

## 走行式

### 寸法図

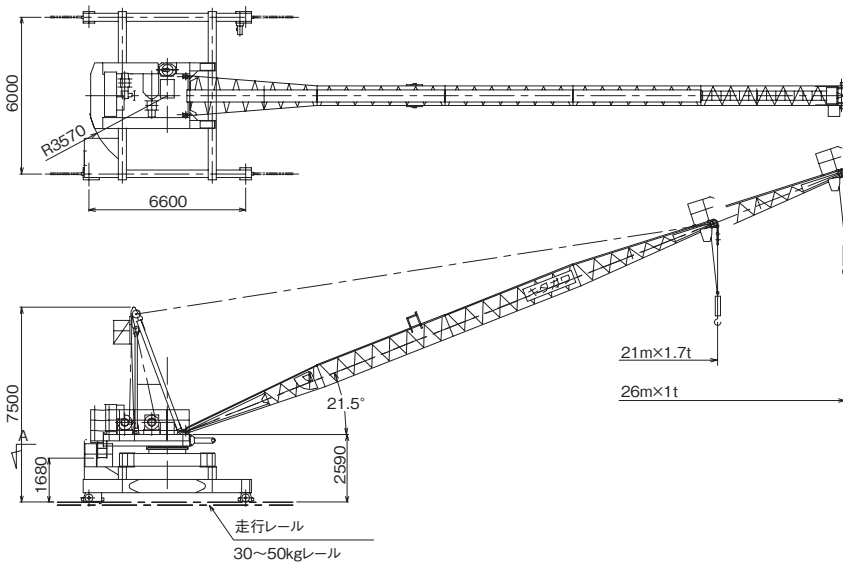

### 走行台車

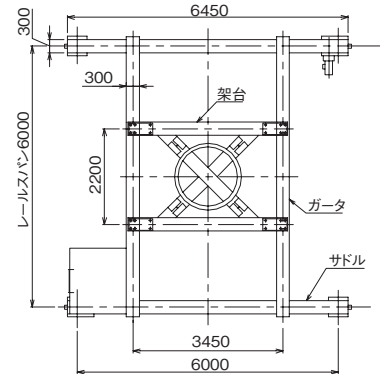

## 仕様

商品コード	DL3 04800		
ジブ呼び	(m)	21      26	
速度	巻上ノッチ	低速(荷重) (m/min)	30[2.8~0t]
		高速(荷重) (m/min)	60[1.2~0t]
	起伏	低速 (s)	94.4(83.3)
		高速 (s)	101(84.2)
	旋回	(rpm)	0.5
走行	(m/min)	6.2(7.4)	
電源	(V)	200/220	
周波数	(Hz)	50/60	
揚程	(m)	145      140	
電動機	巻上	(kW)	18 6P インバータ制御
	起伏	(kW)	8.3(4P)・4.2(8P)
	旋回	(kW)	2.2 4P インバータ制御
	走行	(kW)	0.75 4P×2台

※速度の( )内は、60Hz時の数値を示しています。

## 定格荷重表

	R-21m	R-26m
4m	2.80	2.80
5m	2.80	2.80
15m	2.80	2.80
16m	2.60	2.60
17m	2.40	2.40
18m	2.20	2.20
19m	2.00	2.00
20m	1.90	1.90
21m	1.70	1.70
22m		1.50
23m		1.30
24m		1.20
25m		1.10
26m		1.00

タワー  
クレーン

製作物

荷役

通信計測  
機器

技術資料

資料