

寸法図

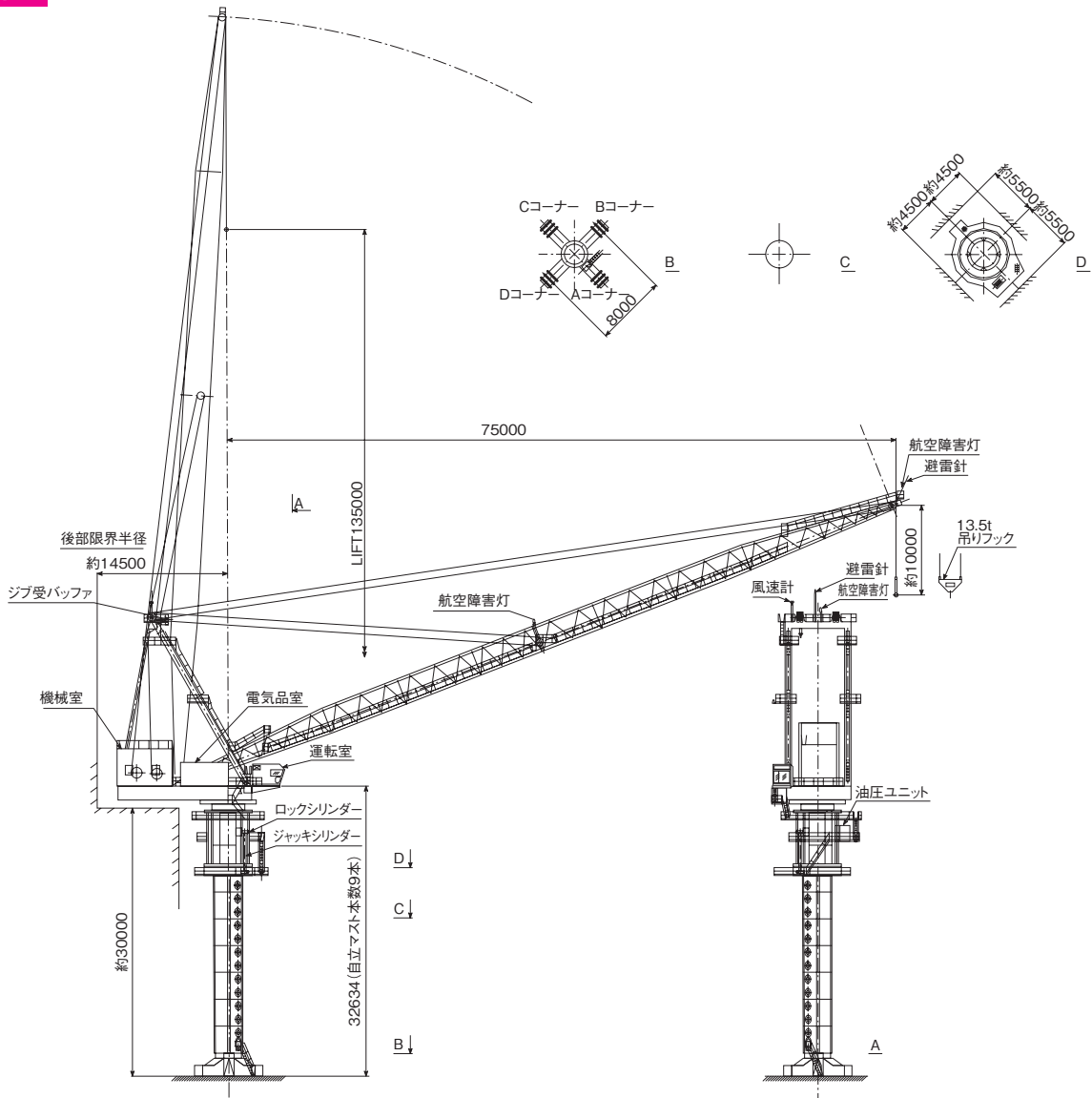

仕様

商品コード		DL1 A0000	
速度	巻上	実上 (m/min)	37.5
		空上 (m/min)	100
		実下 (m/min)	50
		空下 (m/min)	100
	起伏	(s)	平均27
	旋回	(rpm)	0.28/0.6
	昇降	(m/min)	0.25/0.3
電源	(V)	400/440	
周波数	(Hz)	50/60	
モータ仕様 (出力/定格)	巻上	(kW/%ED)	110/連続
	起伏	(kW/%ED)	150/連続
	旋回	(kW/%ED)	37/連続
	昇降	(kW/%ED)	30/連続
ブレーキ	巻上	油圧ディスクブレーキ	
	起伏		
	旋回		
	昇降		
制御	巻上	サイリスタレオナード	
	起伏		
	旋回		
	昇降		直入起動

※昇降速度 60Hz時 0.3m/min、50Hz時 0.25m/min

定格荷重曲線

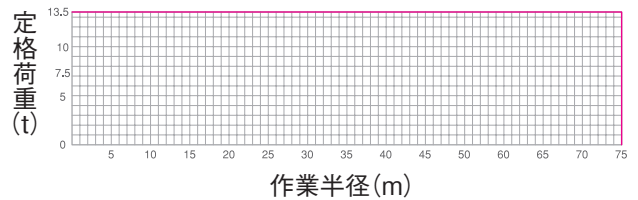

製作物

荷 役

通信計測
機器

技術資料

資 料