

レンタルします

AKT/O

アクティオ

自動玉外し装置 エレビア

evo 16

— 玉掛作業の安全性と生産性の向上 —

- リモコン操作でフックが自動開閉
- 作業員の安全を確保

安全性向上

生産性アップ

リモコン操作にて 16tまでの吊り上げ可能

自動玉外し装置 evo16

●フック開閉動作

1



2



3



リモコン操作でフックを開閉させます
同時に多数の操作が可能

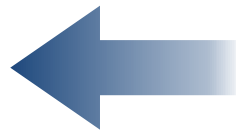

eMAX
多機能

—ロードセル機能付き—



フックにロードセルが搭載されており
リモコン上に吊り荷重が表示されます

●マグネットシステム

フック本体にネオジム永久磁石を32個規則的に配置し、中心へ磁界を発生させるマグネットシステムを採用しています。

それにより、「吊り具を引き寄せ」「センター取り」「正しい方向に向ける」という3つの動きを自動で行う事が出来ます。



●バンパー

すべてのフックにバンパーを装着
フック本体が作業員に当たっても衝撃を緩和し
ます
ゴムのようになめらかなポリウレタン製
です



●外形図

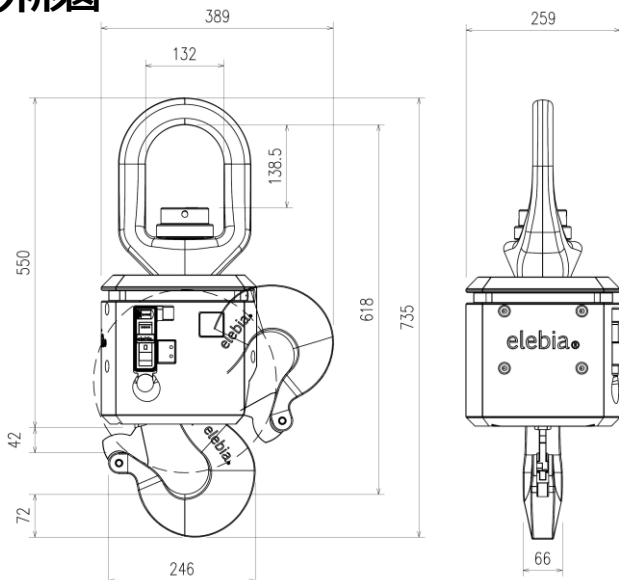

●仕様

商品コード	DLY 01600 001
型式	エレビア EV016
性能(最大吊上げ荷重)	16t
重量	54kg
バッテリー使用可能時間	約1週間(開閉回数:5000サイクル)
付属機能	ロードセル機能
	バンパー付き

商品コード	DLZ 00001 001
型式	エレビア EMAX
性能名	多機能リモコン
通信距離	最大100m

株式会社 アクティオ

御用命は