

レンタルします!

端部の感知で荷役作業中の転落事故を未然に防ぐ!

トラック感知柵

AKT/O

アクティオ



「アオリに足場を設ける」
新たな方式で安全を確保!

従来対応方法との比較

親綱支柱

トラックの荷台が低く、親綱を掛ける位置も手が届く高さまでなので、フルハーネス、ショックアブソーバー付安全網などでは転落した際に地面に当たってしまい安全を確保できない。



転落防止ネット

スタンド型転落防止ネットはあおりに固定していないので人がもたれ掛かると動いて隙間があく可能性がある。



トラックの積み込み作業時に!
荷台端部を感知して転落を予防!

型枠材の搬出入の様に、荷物が荷台に満載な時、
荷台上に退避場所を確保できる!

感知柵は脱着式で運搬・保管が容易。
アルミ製なので錆びない・軽い!

キャスタースタンド無しでも装着が可能!
狭小な場所でも使用可能!

ある様で無かった!
「アオリに足場を設ける」
新方式で安全確保!

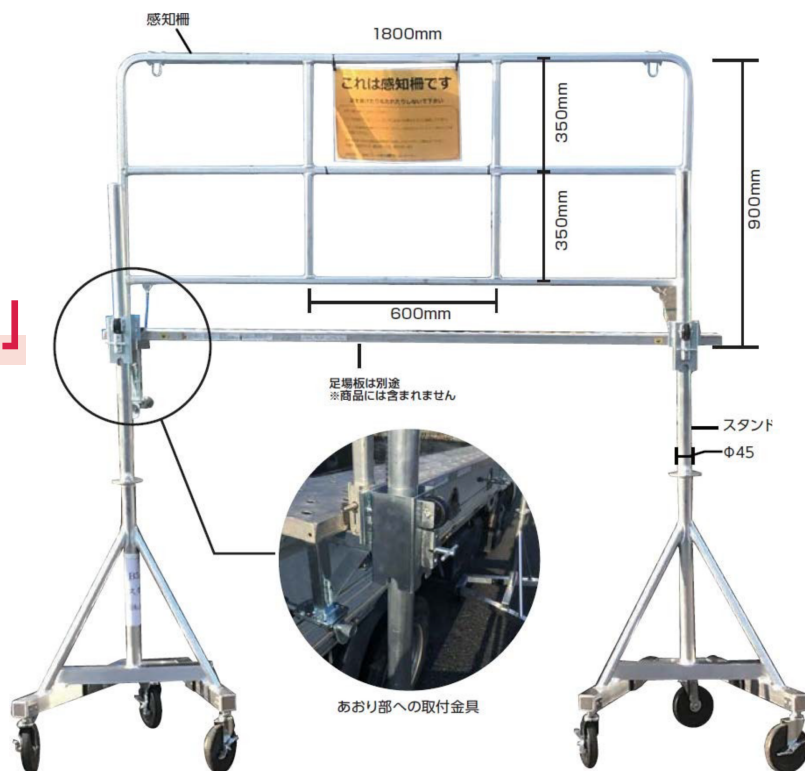

スタンドタイプ

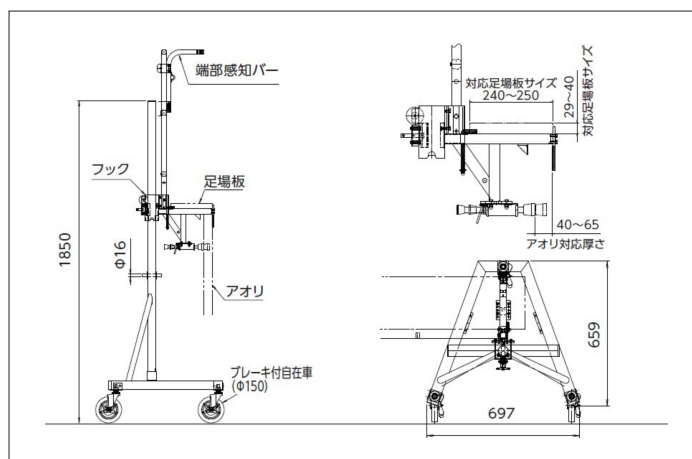
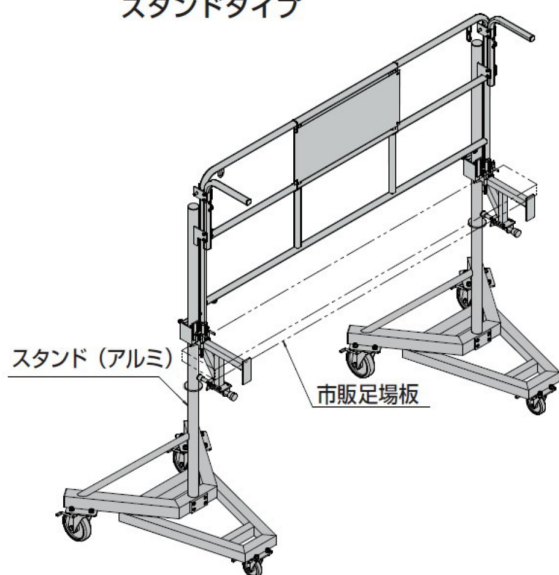

ユニット名	ユニット重量(kg)	スタンドタイプ		スタンド無しタイプ	
		使用数	質量(kg)	使用数	質量(kg)
感知柵	4.2	1	4.2	1	4.2
スタンドフック	4.6	2	9.2	2	9.2
キャストスタンド	7.5	2	15.0		
端部ブラケット	0.7	2	1.4	2	1.4
チェーン(販売)	0.8			2	1.6
合計質量			29.8		16.4

●アオリ対応厚さ:40~65mm ●足場板対応寸法:240~250mm、厚み29~40mm

※端部ブラケットは取付うちにより数量が変動致します。上表は1セット単独で使用した場合です。※スタンド無しタイプはチェーンでスタンドフックとトラックを固定する必要があります。

株式会社 **アクティオ**

<https://www.aktio.co.jp>

